

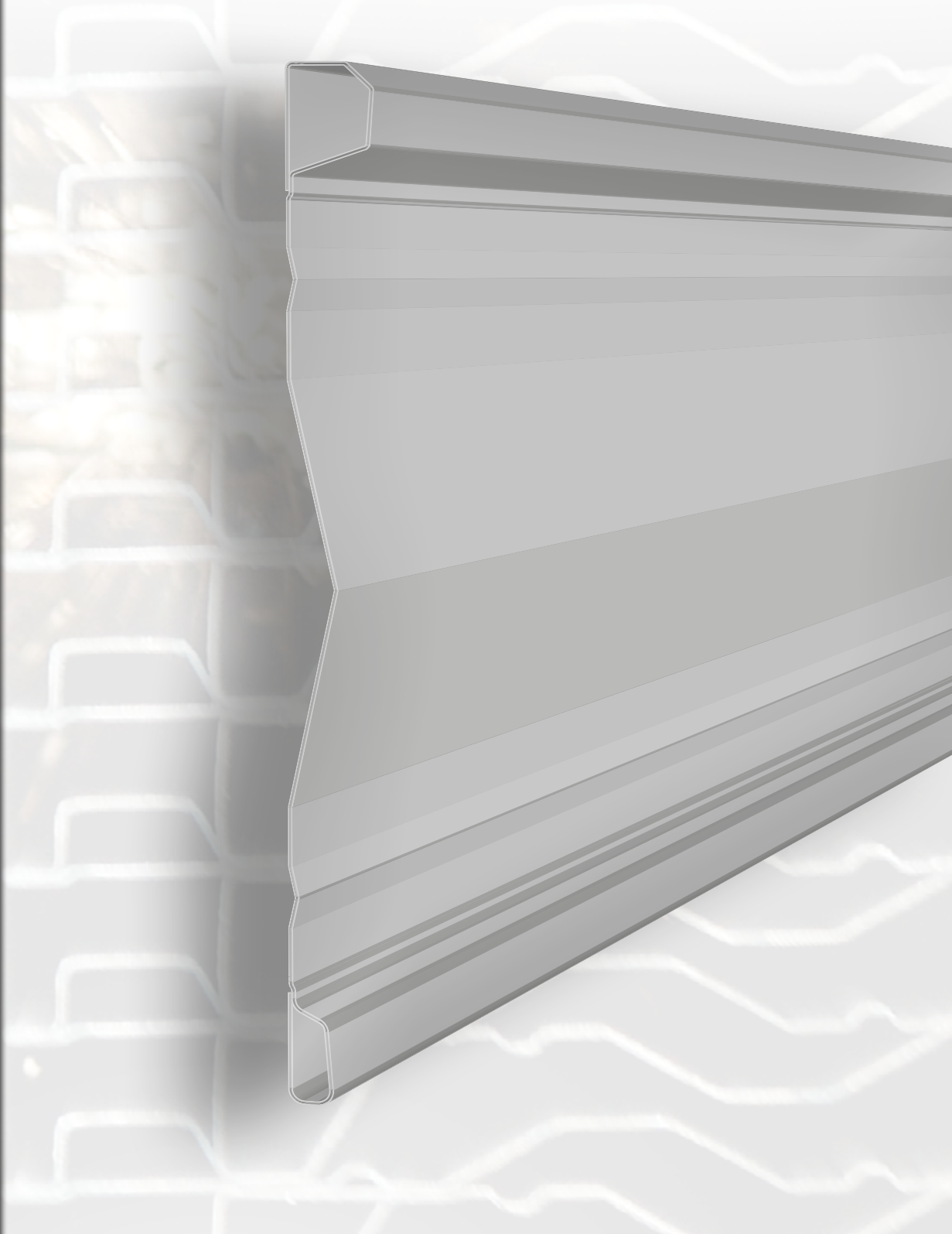

# **FUHRMANN®**

**STAHLBORDWÄNDE / STEEL PANELS**  
*HEAVY DUTY*



**PROFESSIONAL IN STEEL PANELS**





**FUHRMANN** Fahrzeuge Ges.m.b.H. / Stahlbau Ges.m.b.H.  
Fuhrmann Platz 1, A-2165 Steinebrunn, Österreich

Tel.: +43 2554 / 85301-0  
Fax: +43 2554 / 85301-38  
E-Mail: office@fuhrmann.at  
Web: www.fuhrmann.at

**FUHRMANN** Fahrzeuge Ges.m.b.H. / Stahlbau Ges.m.b.H.  
located at Fuhrmann Platz 1, A-2165 Steinebrunn, Austria

phone: +43 2554 / 85301-0  
fax: +43 2554 / 85301-38  
e-mail: office@fuhrmann.at  
web: www.fuhrmann.at

Fuhrmann Fahrzeuge Ges.m.b.H / Stahlbau Ges.m.b.H, is located in 2165 Steinebrunn, 50 km north of Vienna very close to the border to the Czech republic, was established 1856 as an Austrian family business over 8 Generations. Fuhrmann employs around 170 employees on 2 locations.

Areas of activity:

- Steel panels
- Tippers and trailers for agriculture
- Steel constructions
- Tanks and constructions of stainless steel
- Construction site equipment/buckets for wheel loaders
- Sales of machines and equipment for vinery and vineyard technology

More information under: [www.fuhrmann.at](http://www.fuhrmann.at)

Shareholders and managing directors:

Mrs. Elfriede Fuhrmann  
Mr. Ing. Erich Fuhrmann

Die Fa. Fuhrmann Fahrzeuge Ges.m.b.H / Stahlbau Ges.m.b.H, befindet sich in 2165 Steinebrunn, 50 km nördlich von Wien nahe der österreichisch/tschechischen Staatsgrenze. Die Geschichte der Familie Fuhrmann in Steinebrunn reicht bis in das Jahr 1856 zurück, wo sich über 8 Generationen hinweg aus der damaligen Dorfschmiede ein moderner Familienbetrieb entwickelte, der bis heute mit 170 Mitarbeitern zu einem der bedeutendsten Arbeitgeber der Region zählt.

Produktbereiche:

- Stahlbordwände
- Fahrzeugbau
- Stahl- & Hallenbau
- Tankbau
- Baumaschinentchnik A.E.I.
- Handelsvertretungen Weinbau

Weiter Informationen unter: [www.fuhrmann.at](http://www.fuhrmann.at)

Geschäftsführer:

Fr. Elfriede Fuhrmann  
Hr. Ing. Erich Fuhrmann



Firmengelände / company area in Steinebrunn / Austria



Lackierhalle / paintshop in Steinebrunn / Austria



Firmengelände / company area in Valtice / Czech Republic

**Vertriebsbüro Alexander Ries**  
Alois-Fölsl-Weg 4  
D-83376 Truchtlaching a.d. Alz  
Deutschland

Tel.: +49 8667 / 8796999  
Mobil: +49 171 / 7205400  
Fax: +49 8667 / 8796990  
E-Mail1: a.ries@fuhrmann.at  
E-Mail2: ries@ries.tv  
Web: www.stahlbordwand.de

Lagebeschreibung:

100 km Süd-Östlich von München,  
300 km Süd-Westlich von Wien,  
340 km Süd-Westlich von Steinebrunn, am Chiemsee.

**Sales Office, Alexander Ries**  
Alois-Fölsl-Weg 4  
D-83376 Truchtlaching  
Germany

phone: +49 8667 / 8796999  
mobile: +49 171 / 7205400  
fax: +49 8667 / 8796990  
e-mail1: a.ries@fuhrmann.at  
e-mail2: ries@ries.tv  
web: www.stahlbordwand.de

Location:

100 km south/east of Munich,  
300 km south/west of Vienna,  
340 km south/west of Steinebrunn, directly on the Lake Chiemsee.

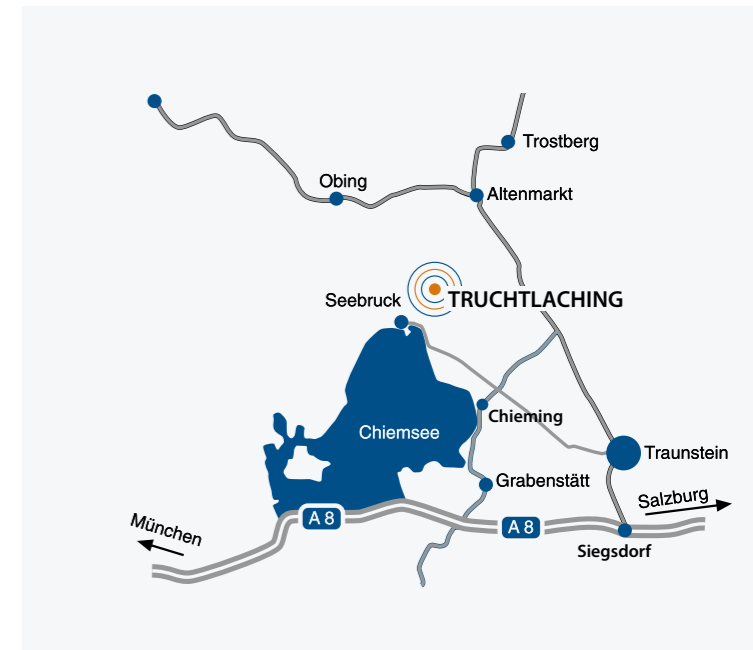

► Die Handelsvertretung Alexander Ries - Fahrzeugtechnik besteht seit dem 01.01.1999 als Nachfolge von Herrn Rudolf Kugler, Truchtlaching, für die Herr Ries seit 1992 im Außendienst für ganz Europa zuständig war.

Als freier Handelsvertreter ist Herr Ries exklusiv für die Firma Fuhrmann für Kundenbetreuung, technische Beratung und den Verkauf von Stahlbordwänden für alle Exportmärkte weltweit zuständig.

► The commercial agency Alexander Ries - vehicle technology exists since 01.01.1999 as succession from Mr. Rudolf Kugler, Truchtlaching, where Mr. Ries was responsible for customer support and sales in the European markets since 1992.

As independent sales representative Mr. Ries is exclusively responsible for customer support, technical advice and sales of Fuhrmann-steelsideboards on all worldwide export markets.



Stahlbordwände Typ "FOXL B / HV" | Steelsideboards type "FOXL B / HV"

Diese Stahlbordwand wird komplett aus Material HARDOX 450 in Blechstärke 2,5 mm gefertigt. Der Bordwandtyp "FOXL" ist für den schwersten Einsatz auf 2-Achs Baustellenfahrzeugen (max. Gesamtgewicht 3,5t- 18t) konzipiert worden. **Andere Abmessungen und Ausführungen auf Anfrage möglich!**

Steelsideboard made of HARDOX 450 in material thickness 2,5mm. This steel panel is made for the heaviest use for 2 axel construction site trucks from 3,5 - 18tons in total weight. **Other dimensions and executions are possible on request!**

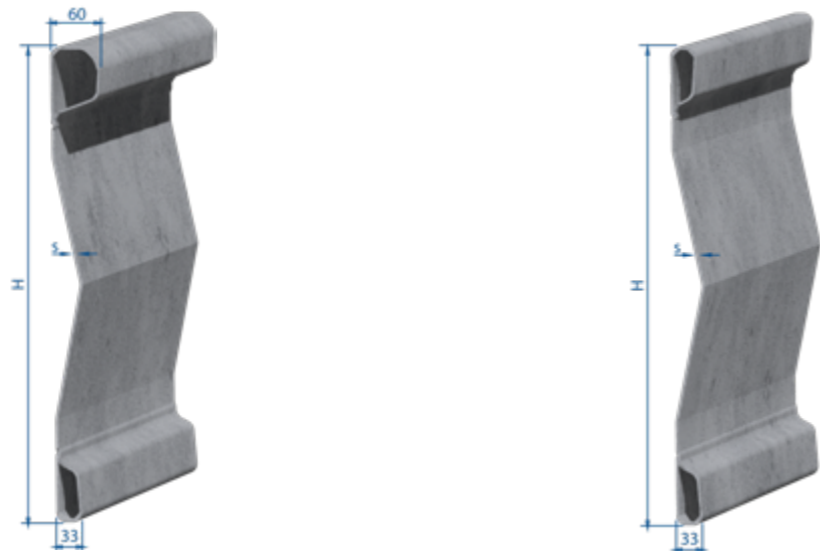

TYPE	FOXL B							FOXL HV						
	400	500	600	700	800	900	1000	400	500	600	700	800	900	1000
Height [mm]	400	500	600	700	800	900	1000	400	500	600	700	800	900	1000
Weight [kg / m]	13,9	15,9	17,9	20,00	21,9	28,7	31,1	12,9	14,9	16,9	19,0	21,0	27,6	30
Strength [mm]	2,5						3,0	2,5						3,0
Length [mm]	2500   5000   6000							2500   5000   6000						
Material	HARDOX 450							HARDOX 450						
Execution	B							HV						



- Material: **HARDOX 450**
- Hohe Verschleißfestigkeit | High wear resistance
- Produktionslängen | Production length: **2500 | 5000 | 6000 mm**

Stahlbordwände Typ "FOXL BN / HVN" | Steelsideboards type "FOXL BN / HVN"

Eine absolute Neuerung bieten unsere Bordwandprofile FOXL - Typ: BN / HVN. Diese Profiltypen zeichnen sich durch Ihre Dichtleiste innen aus und werden für Kippaufbauten mit hohen Dichtheitsanforderungen verwendet. Ohne technische Änderungen 1 : 1 austauschbar mit unseren Standard-Bordwandprofilen. **Andere Abmessungen und Ausführungen auf Anfrage möglich!**

A further technical innovation are our sidepanels FOXL - type: BN / HVN. These panels have an integrated sealing lip (outside) and are used for tipper-top structures with a high tightness requirement. The use is possible without any technical changes to our laserwelded profiles. **Other dimensions and executions are possible on request!**

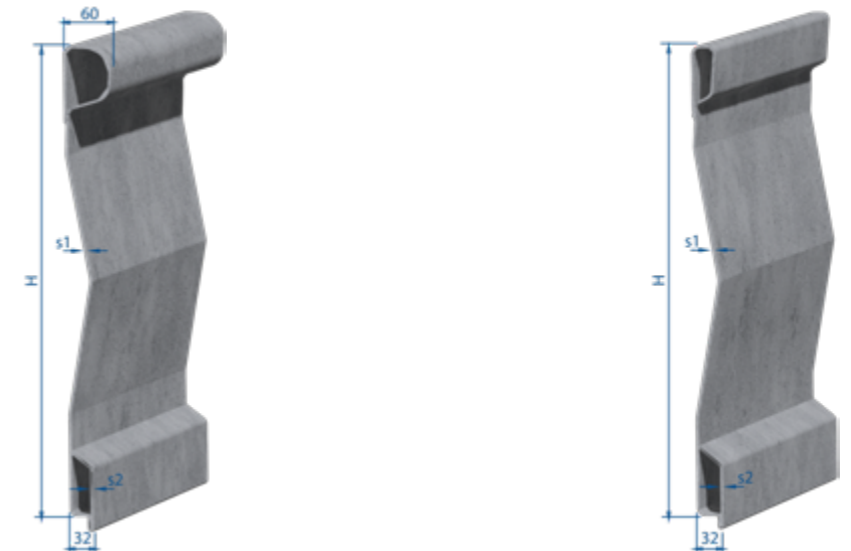

TYPE	FOXL BN							FOXL HVN						
	400	500	600	700	800	900	1000	400	500	600	700	800	900	1000
Height [mm]	400	500	600	700	800	900	1000	400	500	600	700	800	900	1000
Weight [kg / m]	15,3	17,3	19,4	21,4	23,4	29,9	32,3	14,4	16,4	18,4	20,4	22,4	28,8	31,2
Strength [mm]	2,5 & 3,0						3,0 & 3,0	2,5 & 3,0						3,0 & 3,0
Length [mm]	2500   5000   6000							2500   5000   6000						
Material	HARDOX 450 & S500							HARDOX 450 & S500						
Execution	BN							HVN						

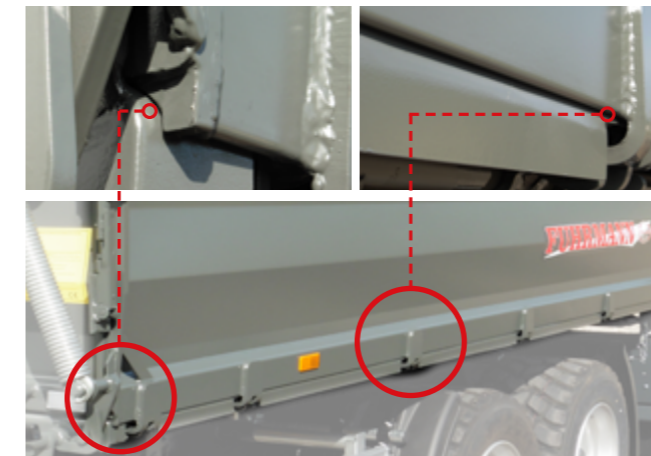

- Material: **HARDOX 450 & S500**
- 2-teilige Fertigung - Untergurt / Dichtnase gefertigt aus Material S500 - 3,0 mm | Production in two parts - lower part / sealing lip made of material S500 - 3,0 mm
- Hohe Verschleißfestigkeit | High wear resistance
- Gewichtersparnis / Weight reduction
- Produktionslängen | Production length: **2500 | 5000 | 6000 mm**





Stahlbordwände Typ "FOXL BAK / HVAK" | Steelsideboards type "FOXL BAK / HVAK"

Eine absolute Neuerung bieten unsere Bordwandprofile FOXL - Typ: BAK / HVAK. Diese Profiltypen zeichnen sich durch Ihre Dichtleiste innen aus und werden für Kippaufbauten mit hohen Dichtheitsanforderungen verwendet. Ohne technische Änderungen 1 : 1 austauschbar mit unseren Standard Bordwandprofilen. **Andere Abmessungen und Ausführungen auf Anfrage möglich!**

A further technical innovation are our sidepanels FOXL - type: BAK / HVAK. These panels have an integrated sealing lip (outside) and are used for tipper-top structures with a high tightness requirement. The use is possible without any technical changes to our laserwelded profiles. **Other dimensions and executions are possible on request!**

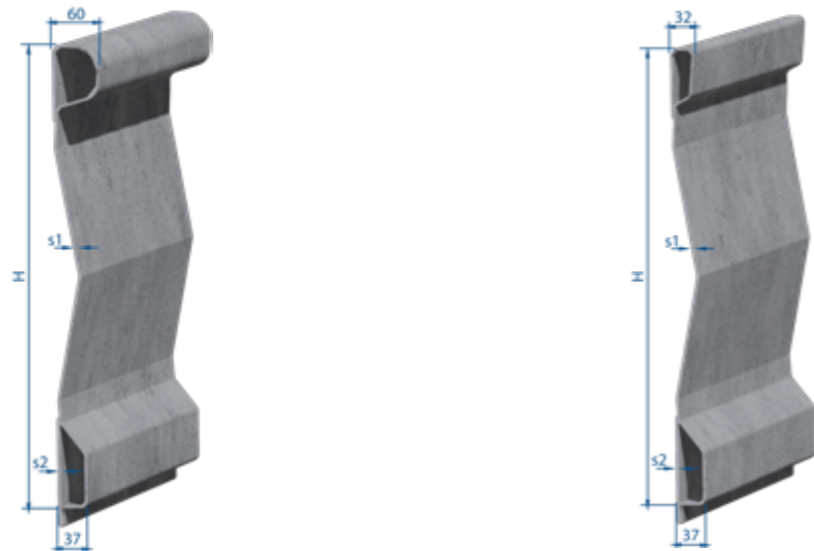

TYPE	FOXL BAK						
	400	500	600	700	800	900	1000
Height [mm]	400	500	600	700	800	900	1000
Weight [kg / m]	15,6	17,6	19,5	21,5	25,9	29,4	34,6
Strength [mm]	2,5 & 3,0			3,0 & 3,0			
Length [mm]	2500   5000   6000						
Material	HARDOX 450 & S500						
Execution	BAK						

TYPE	FOXL HVAK						
	400	500	600	700	800	900	1000
Height [mm]	400	500	600	700	800	900	1000
Weight [kg / m]	14,5	16,5	18,5	20,3	21,9	28,6	30,9
Strength [mm]	2,5 & 3,0			3,0 & 3,0			
Length [mm]	2500   5000   6000					2500	
Material	HARDOX 450 & S500						
Execution	HVAK						



- Material: HARDOX 450 & S500
- 2-teilige Fertigung - Untergurt / Dichtnase gefertigt aus Material S500 - 3,0 mm | Production in two parts - lower part / sealing lip made of material S500 - 3,0 mm
- Hohe Verschleißfestigkeit | High wear resistance
- Gewichtsersparnis / Weight reduction
- Produktionslängen | Production length: 2500 | 5000 | 6000 mm

Stahlbordwände Typ "FHD" | Steelsideboards type "FHD"

Stahlbordwände in Blechstärke 3,0 mm und Material S500 wurden speziell für LKW's und Kipper für den Allround-Einsatz (von einfachen Schüttgütern bis hin zu schweren Abbruchmaterial) konzipiert, wobei die wirtschaftliche Effizienz im Vordergrund steht.

Steelsideboard in material S 500 and thickness of 3,0 mm is made for trucks and trailers, specially for allround-using (from bulk material disposal to heavy demolition work) whereupon economic efficiency comes to the fore.

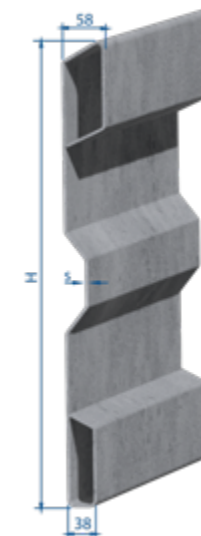

TYPE	FHD	
	600	800
Height [mm]	600	800
Weight [kg / m]	23,5	28,7
Strength [mm]	3,0	
Length [mm]	2500   5000	
Material	S500	
Execution		



- Material: **S500**
- Höhere Verschleißfestigkeit gegenüber Standardprofilen | Higher wear resistance compared to standard profiles
- Produktionslängen | Production length: **2500 | 5000 mm**





Stahlbordwände Typ "FOX B / HV" | Steelsideboards type "FOX B / HV"

Diese Stahlbordwand wird komplett in Material HARDOX 450 in 4,0 mm, speziell für Gesteinskipper gefertigt. Mehr Nutzlast aufgrund des geringeren Gewichts bei höherer Stabilität, Verschleißfestigkeit und längerer Einsatzdauer (Langlebigkeit) im härtesten Kippereinsatz. Erlaubt schwere Schläge ohne permanente Deformationen oder Rissbildung. **Andere Abmessungen und Ausführungen auf Anfrage möglich!**

Steelsideboard completely made of HARDOX 450 in 4,0 mm material thickness, especially for rock tippers. More payload due to less weight by higher stability, wear resistance and longer period of use (Long-Life cycle) in very heavy use. Able to withstand heavy impact without permanent deformation or cracking. **Other dimensions and executions are possible on request!**

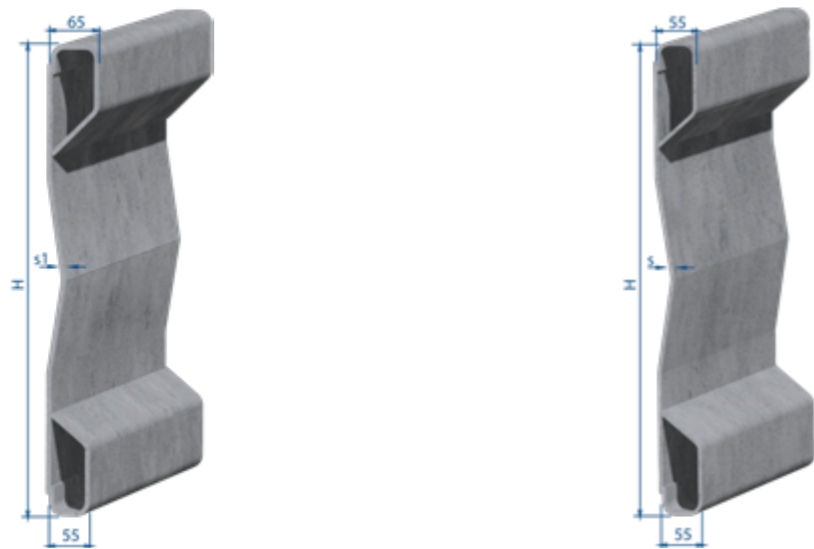

TYPE	FOX B					FOX HV				
	600	700	800	900	1000	600	700	800	900	1000
Height [mm]	600	700	800	900	1000	600	700	800	900	1000
Weight [kg / m]	32,2	35,4	38,6	41,8	45	31,5	34,7	37,9	41,1	44,3
Strength [mm]	4,0					4,0				
Length [mm]	2500   5000   6000					2500   5000   6000				
Material	HARDOX 450 [TUF 500]					HARDOX 450 [TUF 500]				
Execution	B					HV				



- Material: **HARDOX 450** (ab 2025 / TUF 500)
- 3-teilige Fertigung / Production in three parts
- sehr hohe Verschleißfestigkeit | very high wear resistance
- Produktionslängen | Production length: **2500 | 5000 | 6000 mm**

Stahlbordwände Typ "FOX M B / HV" | Steelsideboards type "FOX M B / HV"

Diese Stahlbordwand wird komplett aus Material - HARDOX 450 gefertigt. Zur Gewichts- und Kostenoptimierung wird der Mittelteil aus HARDOX 450 in 4,0 mm und der Ober- und Untergurt aus HARDOX 450 in 2,5 mm Materialstärke gefertigt. Zur zusätzlichen Steigerung der Nutzlast - bei sehr hoher Verschleißfestigkeit und Langlebigkeit. **Andere Abmessungen und Ausführungen auf Anfrage möglich!**

A further new product is our sidepanel type „FOX M“. The midsection of the panel is produced in material HARDOX 450 in thickness 4,0 mm. The top- and lower part is produced in material HARDOX 450 in thickness 2,5 mm. This sideboard is done for extremely heavy use in trucks and trailers. **Other dimensions and executions are possible on request!**

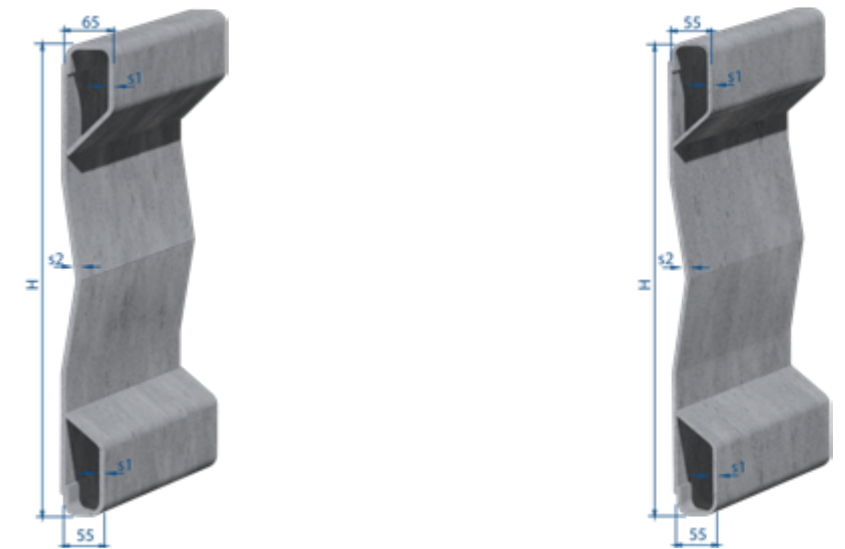

TYPE	FOX M B				FOX M HV			
	600	800	900	1000	600	800	900	1000
Height [mm]	600	800	900	1000	600	800	900	1000
Weight [kg / m]	27,0	33,5	36,7	40,0	26,6	33,0	36,3	39,5
Strength [mm]	2,5 & 4,0				2,5 & 4,0			
Length [mm]	2500   5000   6000				2500   5000   6000			
Material	HARDOX 450 [TUF 500]				HARDOX 450 [TUF 500]			
Execution	B				HV			



- Material: **HARDOX 450** (ab 2025 / TUF 500)
- 3-teilige Fertigung - Ober- & Untergurt gefertigt aus Hardox 450 / 2,5 | Mittelteil aus Hardox 450 / 4,0 / Production in three parts - top and lower parts in strength 2,5 mm | middle section strength 4,0 mm
- hohe Verschleißfestigkeit | High wear resistance
- Produktionslängen | Production length: **2500 | 5000 | 6000 mm**



# FOX-ROCK



**KONZIPIERT FÜR DEN HÄRTESTEN EINSATZ**  
**„DESIGNED FOR HARDEST USE“**

- Ausführung "Heavy" komplett gefertigt aus HARDOX 450 [TUF500] in 4,0 mm Materialstärke / "Heavy" version completely made of HARDOX 450 [TUF500] in 4,0 mm materialthickness
- Ausführung "Light" produziert für optimale Ladebreite (Palettengröße) / "Light" version designed for optimal space on loading area (pallet size)
- Höhere Stabilität, Verschleißfestigkeit und längere Einsatzdauer (Langlebigkeit) / Higher stability, wear resistance and longer period of use (Long-Life cycle)
- Erlaubt schwere Schläge ohne permanente Deformation oder Reissbildung / Able to withstand heavy impact without permanent deformation or cracking

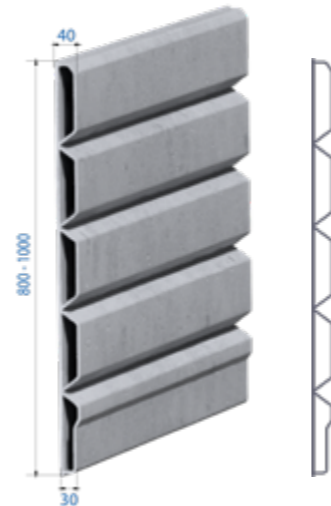
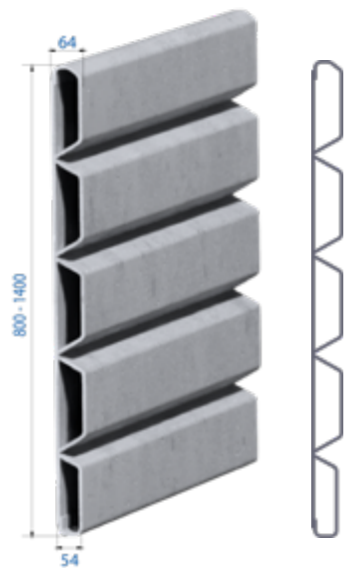

TYPE	FOX-ROCK "HEAVY"				
Height [mm]	800	900	1000	1200	1400
Weight [kg / m]	54,0	62,0	68,0	82,0	96,0
Strength [mm]	4,0				
Length [mm]	2500   5000   6000				
Material	HARDOX 450 [TUF 500]				
Execution	"HEAVY"				

TYPE	FOX-ROCK "LIGHT"		
Height [mm]	800	900	1000
Weight [kg / m]	31,5	34,7	37,9
Strength [mm]	4,0		
Length [mm]	2500   5000   6000		
Material	HARDOX 450 [TUF 500] / S500		
Execution	"LIGHT"		

## Stahlbordwände Typ "BM" | Steelsideboards type "BM"

Diese sind speziell für den Gebrauch bei hydraulischen Bordwandöffnungssystemen entwickelt worden. Die Sonderprofile „BM“ sind passend zu jedem unserer Heavy Duty - Bordwandprofile erhältlich. Zeichnungen bzw. genauere Informationen fordern Sie bitte direkt bei uns an!

These panels are designed for the use on hydraulic sideboard kits. This sidepanels are available in every heavy duty execution. Please contact us for special info!

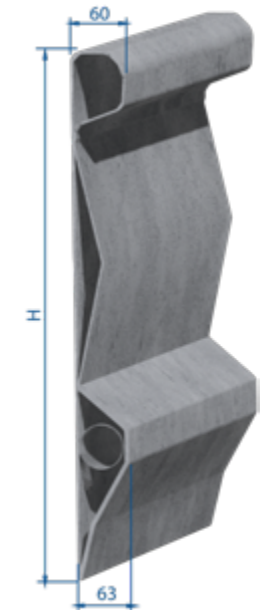

TYPE	BM-FOX				BM-FOXL			
	600	800	900	1000	600	800	900	1000
Height [mm]	600	800	900	1000	600	800	900	1000
Weight [kg / m]	44,8	54,2	59,4	64,6	32,6	40,6	52,7	57,5
Strength [mm]	4,0				2,5			
Length [mm]	2500   5000   6000				2500   5000   6000			
Material	HARDOX 450 [TUF 500]				HARDOX 450			
Execution	BM-FOX				BM-FOXL			



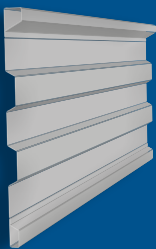

**FUHRMANN**

Fahrzeuge Ges.m.b.H.  
Fuhrmann Platz 1  
A-2165 Steinebrunn  
Austria

phone: +43 (0) 2554/85301-0  
fax: +43 (0) 2554/85301-38  
web: [www.fuhrmann.at](http://www.fuhrmann.at)  
e-mail: [office@fuhrmann.at](mailto:office@fuhrmann.at)

**Alexander Ries**

Sales Agent  
Alois-Fölsl-Weg 4  
D-83376 Truchtlaching a. d. Alz  
Germany

phone: +49 (0) 8667 / 9796999  
mobile: +49 (0) 171 / 7205400  
fax: +49 (0) 8667 / 8796990  
web: [www.stahlbordwand.de](http://www.stahlbordwand.de)  
e-mail1: [a.ries@fuhrmann.at](mailto:a.ries@fuhrmann.at)  
e-mail2: [ries@ries.tv](mailto:ries@ries.tv)